

**ВИЩИЙ НАВЧАЛЬНИЙ ЗАКЛАД  
УНІВЕРСИТЕТ ЕКОНОМІКИ ТА ПРАВА „КРОК”**

**ПРОЕКТ  
ОСВІТНЬО-ПРОФЕСІЙНА ПРОГРАМА  
„МЕНЕДЖМЕНТ”  
Першого рівня вищої освіти  
галузі знань D „БІЗНЕС, АДМІНІСТРУВАННЯ ТА ПРАВО”  
за спеціальністю D3 «МЕНЕДЖМЕНТ»**

**ЗАТВЕРДЖЕНО  
ВЧЕНОЮ РАДОЮ  
ВНЗ «УНІВЕРСИТЕТ  
ЕКОНОМІКИ ТА ПРАВА „КРОК”  
Голова Вченої ради  
\_\_\_\_\_ С.М. Лаптев  
(протокол № \_\_\_\_  
від « \_\_\_\_ » \_\_\_\_\_ 2026 р.)**

**Київ – 2026р.**

ОСВІТНЬО-ПРОФЕСІЙНА ПРОГРАМА РОЗРОБЛЕНА НА ОСНОВІ  
СТАНДАРТУ ВИЩОЇ ОСВІТИ ЗА СПЕЦІАЛЬНІСТЮ D3  
«МЕНЕДЖМЕНТ» ДЛЯ ПЕРШОГО (БАКАЛАВРСЬКОГО) РІВНЯ  
ВИЩОЇ ОСВІТИ (НАКАЗ МОН УКРАЇНИ ВІД 29.10.2018, № 1165)

**ПЕРЕДМОВА**

РОЗРОБЛЕНО РОБОЧОЮ ГРУПОЮ спеціальності D3 «Менеджмент»

у складі:

Кириченко Оксана Сергіївна – керівник робочої групи, професор кафедри управлінських технологій, доктор економічних наук, професор, гарант освітньої програми;

Алькема Віктор Григорович – завідувач кафедрою управлінських технологій доктор економічних наук, професор;

Терехов Віктор Іванович – професор кафедри управлінських технологій, доктор економічних наук, професор;

Горохова Людмила Петрівна – директор Української асоціації з розвитку менеджменту та бізнес-освіти;

Пазєєва Ганна Михайлівна – доцент кафедри управлінських технологій, кандидат економічних наук, доцент;

Москаленко Наталія Олександрівна, HR менеджер «Групи компаній М-енд-С», кандидат економічних наук, доцент;

Кураш Артем Володимирович – Генеральний директор Холдингу ТОВ «Гетьман»;

Коржевський Ігор Іванович – директор ТОВ «РИЗИК-КОНТРОЛЬ»;

Ішук Юлія Валеріївна – випускниця першого (бакалаврського) рівня вищої освіти;

Кривенко Анжела Вікторівна – випускниця першого (бакалаврського) рівня вищої освіти;

Хавро Юлія Дмитрівна – випускниця першого (бакалаврського) рівня вищої освіти;

Калабішка Крістіна Федорівна – випускниця першого (бакалаврського) рівня вищої освіти.

Шевчук Анастасія Володимирівна – здобувач першого (бакалаврського) рівня вищої освіти.

Закандиріна Елліна Русланівна – здобувач першого (бакалаврського) рівня вищої освіти.

Рецензії-відгуки зовнішніх стейкхолдерів (додаються)

## 1. Профіль освітньо-професійної програми «Менеджмент» зі спеціальності ДЗ "Менеджмент"

1 – Загальна інформація	
<b>Повна назва вищого навчального закладу та структурного підрозділу</b>	ВНЗ «Університет економіки та права «КРОК», кафедра управлінських технологій
<b>Ступінь вищої освіти та назва кваліфікації мовою оригіналу</b>	Ступінь вищої освіти – Бакалавр Спеціальність – ДЗ «Менеджмент» Кваліфікація – бакалавр з менеджменту
<b>Офіційна назва освітньої програми</b>	Менеджмент
<b>Тип диплому та обсяг освітньої програми</b>	Диплом бакалавра, одиничний, 240 кредитів ECTS, термін навчання 3 роки, 10 місяців
<b>Наявність акредитації</b>	Національне Агенство із забезпечення якості вищої освіти Сертифікат № 20805 від 23.04.2026р. Період акредитації до 01 липня 2031р.
<b>Цикл/рівень</b>	НРК України – 6 рівень, FQ – ENEA – перший цикл, EQF – LLL – 6 рівень
<b>Передумови</b>	<p>На базі повної загальної середньої освіти обсяг освітньої програми в ЄКТС становить 240 кредитів ЄКТС.</p> <p>На базі ступеня «молодший бакалавр» (освітньо-кваліфікаційного рівня «молодший спеціаліст») заклад вищої освіти має право визнати та перезарахувати кредити ЄКТС, отримані в межах попередньої освітньої програми підготовки молодшого бакалавра (молодшого спеціаліста), обсягом не більше ніж 120 кредитів ЄКТС.</p> <p>На основі ступеня «фаховий молодший бакалавр» заклад вищої освіти має право визнати та перезарахувати не більше ніж 60 кредитів ЄКТС, отриманих за попередньою освітньою програмою фахової передвищої освіти.</p> <p>Прийом на основі ступенів «молодший бакалавр», «фаховий молодший бакалавр» або освітньо-кваліфікаційного рівня «молодший спеціаліст» здійснюється за результатами зовнішнього незалежного оцінювання в порядку, визначеному законодавством.</p>
<b>Мова(и) викладання</b>	Українська
<b>Відомості про дату перегляду та перезатвердження ОП</b>	Перегляд освітньої програми здійснюється щорічно, відповідно з отриманими пропозиціями та рекомендаціями стейкхолдерів, здобувачів з внесенням змін, оприлюдненням проекту нової ОПП, обговоренням та подальшим затвердженням ОПП рішенням

	Вченої ради Університету економіки та права «КРОК».
Інтернет-адреса постійного розміщення опису освітньої програми	<a href="https://www.krok.edu.ua/ua/navchalni-programi/fpo/osvitnya-programa-menedzhment-bakalavr">https://www.krok.edu.ua/ua/navchalni-programi/fpo/osvitnya-programa-menedzhment-bakalavr</a>
<b>2 – Мета освітньо-професійної програми</b>	
Підготовка висококваліфікованих, конкурентоспроможних фахівців з менеджменту, які володіють компетентностями в сфері управління та адміністрування, технологіями системного мислення, лідерськими якостями, здатних комплексно розв'язувати спеціалізовані задачі та практичні проблеми у сфері управління організаціями та їх підрозділами в умовах викликів та пріоритетів післявоєнного відновлення України.	
<b>3 - Характеристика освітньо-професійної програми</b>	
Предметна область (галузь знань, спеціальність, спеціалізація (за наявності))	<p>Галузь знань D3 «Бізнес, адміністрування та право». Спеціальність D3 «Менеджмент»</p> <p><b>Об'єкт вивчення:</b> управління організаціями та їх підрозділами.</p> <p>- <b>Цілі навчання:</b> підготовка фахівців, здатних вирішувати практичні проблеми та складні спеціалізовані задачі, що характеризуються комплексністю та невизначеністю умов, з формуванням професійних знань системного управління спрямованих на досягнення цілей сталого розвитку, у сфері управління організаціями та їх підрозділами.</p> <p>- <b>Теоретичний зміст предметної області:</b> парадигми, закони, закономірності, принципи, історичні передумови розвитку менеджменту; концепції системного, ситуаційного, адаптивного, антисипативного, антикризового, інноваційного, проектного менеджменту тощо; функції, методи, технології та управлінські рішення у менеджменті.</p> <p>- <b>Методи, методика та технології:</b> загальнонаукові та специфічні методи дослідження (розрахунково-аналітичні, економіко-статистичні, економіко-математичні, експертного оцінювання, фактологічні, соціологічні, документальні, балансові тощо); методи реалізації функцій менеджменту (методи економічної діагностики; методи прогнозування і планування; методи проектування організаційних структур управління; методи мотивування; методи контролювання; методи оцінювання соціальної, організаційної та економічної ефективності в менеджменті тощо); методи менеджменту (адміністративні, економічні, соціально-психологічні, технологічні); технології обґрунтування управлінських рішень, економічне обґрунтування управлінських рішень (економічний аналіз, імітаційне моделювання тощо).</p> <p>- <b>Інструментарій та обладнання:</b></p>

	сучасне інформаційно-комунікаційне обладнання, інформаційні системи та програмні продукти, що застосовуються в менеджменті.
<b>Орієнтація освітньої програми</b>	<p>Освітньо-професійна.</p> <p>Освітня програма прикладна: орієнтується на формування та розвиток компетентностей, необхідних для ефективного управління ресурсами організації і її підрозділами на операційному та тактичному рівнях. Реалізація освітньої програми передбачає системно - діяльнісний підхід в оволодінні сучасними принципами, методами та інструментарієм менеджменту. Структура освітньої програми дає можливість: сформувати у здобувачів комплексний підхід до обґрунтування та прийняття управлінських рішень в умовах невизначеності; здійснити розподіл повноважень та ресурсів між учасниками різних функціональних напрямків діяльності організації в процесі реалізації управлінських рішень; забезпечити ефективні комунікації та контроль в реалізації оперативних та тактичних планів діяльності організації; проводити системну оцінку результативності та ефективності системи менеджменту організації та її складових. Освітні компоненти освітньої програми мають актуальний характер та практичну орієнтацію. Практична складова освітньої програми забезпечується проходженням навчально-ознайомчої, виробничої практик на діючих підприємствах.</p>
<b>Основний фокус освітньої програми та спеціалізації</b>	<p>Загальна вища освіта в галузі знань D3 «Бізнес, адміністрування та право» спеціальності D3 «Менеджмент», освітня програма сфокусована на забезпечення підготовки менеджерів оперативного й тактичного рівнів управління здатних до планування, організації, мотивації та контролю діяльності організацій та їх підрозділів в умовах невизначеності на базі сформованого комплексу компетентностей за рахунок комплексної теоретико-методичної та практичної підготовки фахівців у сфері менеджменту управління ресурсами організацій, здатних розв'язувати складні спеціалізовані завдання шляхом ідентифікації проблем, їх діагностики та оцінки, обґрунтування й прийняття оптимальних управлінських рішень та ефективної їх реалізації, а також оцінки результативності та ефективності досягнення організаційних цілей.</p> <p>Ключові слова: менеджмент, менеджмент організації, управлінські проблеми, управлінські рішення, ідентифікація, аналіз, планування, організація, контроль, результативність, ефективність</p>
<b>Особливості програми</b>	Освітня програма є прикладною, професійна підготовка фахівців здійснюється на базі системно-діялісного підходу. Структура освітньої програми передбачає фундаментальну загальноєкономічну та управлінську підготовку. Управлінська підготовка фахівців здійснюється на трьох рівнях: на концептуально-теоретичному, що включає формування

	<p>компетентностей щодо концепцій, теорій, парадигм, та сучасних моделей менеджменту організацій; на методично-інструментальному рівні, який включає формування компетентностей щодо реалізації принципів, методів, алгоритмів та практичного інструментарію менеджменту; на рівні функціонального менеджменту, що передбачає формування компетентностей для реалізації окремих функцій та завдань управлінської діяльності (операційний менеджмент, управління персоналом, управління закупівлями та продажами, управління сервісом та ін.).</p>
<b>4 – Придатність випускників до працевлаштування та подальшого навчання</b>	
<p><b>Придатність до працевлаштування</b></p>	<p>Працевлаштування випускників освітньої програми можливе в організаціях будь якого виду економічної діяльності та організаційно-правової форми господарювання (комерційні, некомерційні, державні, муніципальні). Випускники здатні працювати фахівцями з менеджменту різних структурних підрозділів організації які реалізують управлінські функції. Бакалавр з менеджменту (освітня програма «Менеджмент») може займати первинні посади відповідно до одного чи декількох видів економічної діяльності за Національним класифікатором України. «Класифікація видів економічної діяльності» ДК 009:2010 та здатен виконувати зазначену професійну роботу за Національним Класифікатором України «Класифікатор професій» професій ДК 003:2010» Розд. 3. Фахівці.</p> <p>Згідно з класифікатором професій ДК 003:2010:</p> <p>14 Менеджери (управителі) підприємств, установ, організацій та їх підрозділів;</p> <p>1475 Менеджери (управителі) з права, бухгалтерського обліку, досліджень ринку, вивчення суспільної думки, консультацій з питань комерційної діяльності та управління;</p> <p>1475.3 Менеджери (управителі) з дослідження ринку та вивчення суспільної думки;</p> <p>1475.4 Менеджери (управителі) з питань комерційної діяльності та управління;</p> <p>1476.1 Менеджери (управителі) з реклами;</p> <p>1477 Менеджери (управителі) з підбору, забезпечення та використання персоналу;</p> <p>1479 Менеджери (управителі) з надання інших послуг юридичним особам;</p> <p>149 Менеджери (управителі) в інших видах економічної діяльності;</p> <p>1496 Менеджери (управителі) із соціальної та корпоративної відповідальності. Та інші.</p>
<p>Подальше навчання.</p>	<p>Мають право продовжити навчання на другому (магістерському)</p>

Академічні права випускників:	рівні вищої освіти. Набуття додаткових кваліфікацій в системі післядипломної освіти.
<b>5 – Викладання та оцінювання</b>	
<b>Викладання та навчання</b>	<p>Основними підходами до викладання та навчання є гуманістичність, студентоцентризм, системність, технологічність. Використовується студентоцентроване та проблемноорієнтоване навчання, навчання через набуття теоретичних знань, практику та самонавчання. Система методів навчання базується на принципах цілеспрямованості, бінарності – активної безпосередньої участі викладача і студента.</p> <p>Основні види занять: лекції, практичні та лабораторні заняття, семінари, самостійна робота на основі підручників, навчальних посібників, методичних розробок, консультації із викладачами, проходження атестації у формі публічного захисту кваліфікаційної роботи.</p>
<b>Оцінювання</b>	<p>Оцінювання навчальних досягнень здійснюється за 100–бальною (рейтинговою) шкалою ЄКТС (ECTS), 4-х бальною шкалою для екзамену і диференційованого заліку («відмінно», «добре», «задовільно», «незадовільно»). Види контролю: поточний, підсумковий, самоконтроль. Форми контролю: письмові та комбіновані (уснописьмові) екзамени, диференційовані заліки, поточний контроль, курсові роботи, розрахункові (контрольні) роботи, підготовка наочних презентацій, підготовка індивідуальних завдань, есе, звіти з практики, кваліфікаційна робота.</p>
<b>6 – Програмні компетентності</b>	
<b>Інтегральна компетентність</b>	<p>ІК1. Здатність розв’язувати складні спеціалізовані задачі та практичні проблеми, які характеризуються комплексністю і невизначеністю умов, у сфері менеджменту або у процесі навчання, що передбачає застосування теорій та методів соціальних та поведінкових наук.</p>
<b>Загальні компетентності (ЗК)</b>	<p>ЗК 1. Здатність реалізувати свої права і обов’язки як члена суспільства, усвідомлювати цінності громадянського (демократичного) суспільства та необхідність його сталого розвитку, верховенства права, прав і свобод людини і громадянина в Україні.</p> <p>ЗК 2. Здатність зберігати та примножувати моральні, культурні, наукові цінності та примножувати досягнення суспільства на основі розуміння історії та закономірностей розвитку предметної області, її місця у загальній системі знань про природу і суспільство та у розвитку суспільства, техніки і технологій, використовувати різні види та форми рухової активності для</p>

	<p>активного відпочинку та ведення здорового способу життя.</p> <p>ЗК 3. Здатність до абстрактного мислення, аналізу, синтезу.</p> <p>ЗК 4. Здатність застосовувати знання у практичних ситуаціях.</p> <p>ЗК 5. Знання та розуміння предметної області та розуміння професійної діяльності.</p> <p>ЗК 6. Здатність спілкуватися державною мовою як усно, так і письмово.</p> <p>ЗК 7. Здатність спілкуватися іноземною мовою.</p> <p>ЗК 8. Навички використання інформаційних і комунікаційних технологій.</p> <p>ЗК 9. Здатність вчитися і оволодівати сучасними знаннями.</p> <p>ЗК 10. Здатність до проведення досліджень на відповідному рівні.</p> <p>ЗК 11. Здатність до адаптації та дії в новій ситуації.</p> <p>ЗК 12. Здатність генерувати нові ідеї (креативність).</p> <p>ЗК 13. Цінування та повага різноманітності та мультикультурності.</p> <p>ЗК 14. Здатність працювати у міжнародному контексті.</p> <p>ЗК 15. Здатність діяти на основі етичних міркувань (мотивів).</p> <p>ЗК 16. Здатність ухвалювати рішення та діяти, дотримуючись принципу неприпустимості корупції та будь-яких інших проявів недоброчесності.</p>
<p><b>Спеціальні (фахові) компетентності</b></p>	<p>СК 1. Здатність визначати та описувати характеристики організації.</p> <p>СК 2. Здатність аналізувати результати діяльності організації, зіставляти їх з факторами впливу зовнішнього та внутрішнього середовища.</p> <p>СК 3. Здатність визначати перспективи розвитку організації.</p> <p>СК 4. Вміння визначати функціональні області організації та зв'язки між ними.</p> <p>СК 5. Здатність управляти організацією та її підрозділами через реалізацію функцій менеджменту.</p> <p>СК 6. Здатність діяти соціально відповідально і свідомо.</p> <p>СК 7. Здатність обирати та використовувати сучасний інструментарій менеджменту.</p> <p>СК 8. Здатність планувати діяльність організації та управляти часом.</p> <p>СК 9. Здатність працювати в команді та налагоджувати міжособистісну взаємодію при вирішенні професійних завдань.</p> <p>СК 10. Здатність оцінювати виконувані роботи, забезпечувати їх якість та мотивувати персонал організації.</p> <p>СК 11. Здатність створювати та організовувати ефективні комунікації в процесі управління.</p>

	<p>СК 12. Здатність аналізувати й структурувати проблеми організації, формувати обґрунтовані рішення.</p> <p>СК 13. Розуміти принципи і норми права та використовувати їх у професійній діяльності.</p> <p>СК 14. Розуміти принципи психології та використовувати їх у професійній діяльності.</p> <p>СК 15. Здатність формувати та демонструвати лідерські якості та поведінкові навички.</p>
<b>7 – Програмні результати навчання</b>	
<b>Програмні результати навчання</b>	<p>ПРН 1. Знати свої права і обов'язки як члена суспільства, усвідомлювати цінності громадянського суспільства, верховенства права, прав і свобод людини і громадянина в Україні.</p> <p>ПРН 2. Зберігати моральні, культурні, наукові цінності та примножувати досягнення суспільства, використовувати різні види та форми рухової активності для ведення здорового способу життя.</p> <p>ПРН 3. Демонструвати знання теорій, методів і функцій менеджменту, сучасних концепцій лідерства.</p> <p>ПРН 4. Демонструвати навички виявлення проблем та обґрунтування управлінських рішень.</p> <p>ПРН 5. Описувати зміст функціональних сфер діяльності організації.</p> <p>ПРН 6. Виявляти навички пошуку, збирання та аналізу інформації, розрахунку показників для обґрунтування управлінських рішень.</p> <p>ПРН 7. Виявляти навички організаційного проектування.</p> <p>ПРН 8. Застосовувати методи менеджменту для забезпечення ефективності діяльності організації.</p> <p>ПРН 9. Демонструвати навички взаємодії, лідерства, командної роботи.</p> <p>ПРН 10. Мати навички обґрунтування дієвих інструментів мотивування персоналу організації.</p> <p>ПРН 11. Демонструвати навички аналізу ситуації та здійснення комунікації у різних сферах діяльності організації.</p> <p>ПРН 12. Оцінювати правові, соціальні та економічні наслідки функціонування організації.</p> <p>ПРН 13. Спілкуватись в усній та письмовій формі державною та іноземною мовами.</p> <p>ПРН 14. Ідентифікувати причини стресу, адаптувати себе та членів команди до стресової ситуації, знаходити засоби до її нейтралізації.</p> <p>ПРН 15. Демонструвати здатність діяти соціально відповідально</p>

	<p>та громадсько свідомо на основі етичних міркувань (мотивів), повагу до різноманітності та міжкультурності.</p> <p>ПРН 16. Демонструвати навички самостійної роботи, гнучкого мислення, відкритості до нових знань, бути критичним і самокритичним.</p> <p>ПРН 17. Виконувати дослідження індивідуально та/або в групі під керівництвом лідера.</p>
<b>8 – Ресурсне забезпечення реалізації програми</b>	
<b>Кадрове забезпечення</b>	До викладання залучаються штатні працівники університету, провідні викладачі академічних наукових установ, викладачі-практики, які відповідають кваліфікаційним вимогам відповідно до спеціальності.
<b>Матеріально-технічне забезпечення</b>	Відповідає ліцензійним умовам провадження освітньої діяльності: <ul style="list-style-type: none"> <li>– навчальні мультимедійні аудиторії;</li> <li>– комп’ютерні лабораторії;</li> <li>– бібліотека, у тому числі читальна зала;</li> <li>– спортивні зали;</li> <li>– їдальня;</li> <li>– гуртожиток;</li> <li>– медичний пункт.</li> </ul>
<b>Інформаційне та навчально-методичне забезпечення</b>	Відповідає ліцензійним умовам провадження освітньої діяльності. Для доступу до навчально-методичного забезпечення дисциплін використовується платформа «Moodle».
<b>9 – Академічна мобільність</b>	
<b>Національна кредитна мобільність</b>	Забезпечення мобільності на основі двосторонніх договорів між Університетом економіки та права «КРОК» й іншими вітчизняними університетами-партнерами; забезпечення мобільності за індивідуальною ініціативою здобувачів.
<b>Міжнародна кредитна мобільність</b>	За програмами академічної мобільності в рамках програм та/або договорів між ВНЗ «Університет економіки та права «КРОК» та закордонними закладами вищої освіти. Реалізація програм міжнародної кредитної мобільності здійснюється у рамках програми співробітництва з зарубіжними університетами-партнерами згідно з договором про співпрацю з Університетом «КРОК» та Міжінституційної угоди у рамках програми Еразмус+ (укладені угоди з понад 50 Університетами).
<b>Навчання іноземних здобувачів вищої освіти</b>	Згідно з визначеними правилами МОН України та правилами прийому до ВНЗ «Університет економіки та права «КРОК».

## 2. Перелік компонент освітньої-професійної програми «Менеджмент» та їх логічна послідовність

### 2.1. Перелік компонент ОПП

Код н/д	Компоненти освітньої програми (навчальні дисципліни, курсові проекти (роботи), практики, кваліфікаційна робота)	Кількість кредитів	Форма підсумк. контролю
1	2	3	4
<b>Обов'язкові компоненти ОПП</b>			
ОК 1.	Інформаційні та цифрові технології	4	Диф. залік
ОК 2.	Економічна теорія та економічна історія	5	Екзамен
ОК 3.	Менеджмент	8	Диф. залік
ОК 4.	Іноземна мова (англійська)	10	Екзамен
ОК 5.	Вища математика та теорія ймовірностей	8	Диф. Залік/ Екзамен
ОК 6.	Українська мова за професійним спрямуванням	3	Екзамен
ОК 7.	Статистика	3	Екзамен
ОК 8.	Мікроекономіка	3	Екзамен
ОК 9.	Маркетинг	5	Екзамен
ОК 10.	Грошово-кредитна система	5	Диф. залік
ОК 11.	Економіка підприємства	5	Екзамен
ОК 12.	Макроекономіка	5	Диф. залік
ОК 13.	Фінанси	6	Екзамен
ОК 14.	Основи логістики	6	Диф. залік
ОК 15.	Управління закупівлями та продажем	5	Диф. залік
ОК 16.	Управління персоналом організації	5	Екзамен
ОК 17.	Філософія	3	Екзамен
ОК 18.	Історія України та українська культура	3	Екзамен

ОК 19.	Курсова робота з дисциплін формування загальних компетентностей	6	Захист курсової роботи
ОК 20.	Академічна доброчесність	3	Диф. залік
ОК 21.	Управлінський облік та аналіз	5	Диф. залік
ОК 22.	Менеджмент організацій	10	Екзамен
ОК 23.	Міжнародні стандарти обліку та звітності	6	Екзамен
ОК 24.	Методи прийняття управлінських рішень	3	Екзамен
ОК 25.	Операційний менеджмент	3	Диф. залік
ОК 26.	Курсова робота з формування дисциплін фахових компетентностей	6	Захист курсової роботи
ОК 27.	Цілі сталого розвитку	3	Диф. залік
ОК 28.	Здоров'я людини (В т.ч. Безпека життєдіяльності та основи охорони праці)	3	Диф. залік
ОК 29.	Управління сервісною діяльністю	8	Екзамен
ОК 30.	Контролінг	7	Екзамен
ОК 31.	Виконання кваліфікаційної роботи	10	Підсумкова атестація
ОК 32.	Навчально-ознайомча практика	6	Захист звіту з практики
ОК 33.	Виробнича практика	9	Захист звіту з практики
<b>Загальний обсяг обов'язкових компонент:</b>		<b>180</b>	
<b>Вибіркові компоненти ОПП</b>			
ВК 1.	1.1.Базова загальновійськова підготовка* 1.2.Дисципліна вільного вибору	3	Диф. залік
ВК 2.	Дисципліна вільного вибору	20	Диф. залік
ВК 3.	Дисципліна вільного вибору	5	Диф. залік
ВК 4.	Дисципліна вільного вибору	5	Диф. залік

ВК 5.	Дисципліна вільного вибору	4	Диф. залік
ВК 6.	Дисципліна вільного вибору	5	Диф. залік
ВК 7.	Дисципліна вільного вибору	4	Диф. залік
ВК 8.	Дисципліна вільного вибору	4	Диф. залік
ВК 9.	Дисципліна вільного вибору	4	Диф. залік
ВК10.	Дисципліна вільного вибору	3	Диф. залік
ВК 11.	Дисципліна вільного вибору	3	Диф. залік
<b>Загальний обсяг вибіркового компонента:</b>		60	
<b>ЗАГАЛЬНИЙ ОБСЯГ ОСВІТНЬОЇ ПРОГРАМИ</b>		240	

\* Базова загальновійськова підготовка у закладах вищої освіти всіх форм власності проводиться з громадянами України чоловічої статі (жіночої статі- добровільно). Закон України «Про військовий обов'язок та військову службу»

## 2.2. Структурно-логічна схема ОПП



Рис. 1. Структурно-логічна схема ОПП «Менеджмент»

### 3. Форма атестації здобувачів вищої освіти

<b>Форма атестації здобувачів вищої освіти</b>	Атестація випускників освітньої програми спеціальності ДЗ "Менеджмент" проводиться у формі публічного захисту кваліфікаційної роботи та завершується видачею документу встановленого зразка про присудження йому ступеня «бакалавр», із присвоєнням кваліфікації: Бакалавр з менеджменту ДЗ «Менеджмент».  Атестація здійснюється відкрито і публічно.
<b>Вимоги до кваліфікаційної роботи</b>	Кваліфікаційна робота передбачає роз'яснення складного спеціалізованого завдання або практичної проблеми в сфері управління, що характеризується комплексністю та невизначеністю умов із застосуванням теорій та методів економічної науки.  У кваліфікаційній роботі не може бути академічного плагіату, фальсифікацій та списування.

### 4. Вимоги до наявності системи внутрішнього забезпечення якості вищої освіти

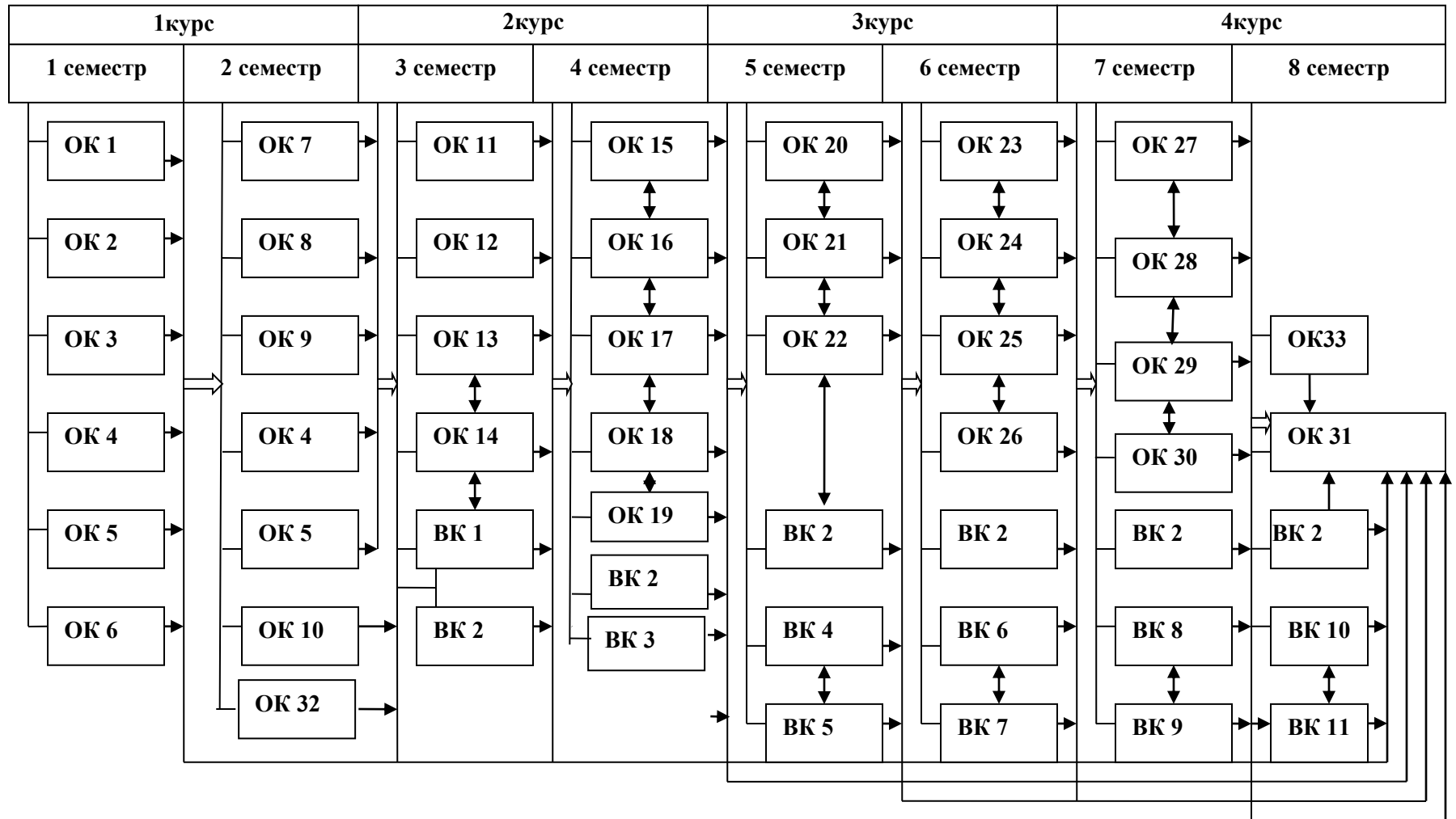
У закладі вищої освіти Університет економіки та права «КРОК» функціонує система забезпечення закладом вищої освіти якості освітньої діяльності та якості вищої освіти (система внутрішнього забезпечення якості), яка передбачає здійснення таких процедур і заходів:

- 1) визначення принципів та процедур забезпечення якості вищої освіти;
- 2) здійснення моніторингу та періодичного перегляду освітніх програм;
- 3) щорічне оцінювання здобувачів вищої освіти, науково-педагогічних і педагогічних працівників закладу вищої освіти регулярно оприлюднення результатів таких оцінювань на офіційному веб-сайті закладу вищої освіти, на інформаційних стендах та в будь-який інший спосіб;
- 4) забезпечення підвищення кваліфікації педагогічних, наукових і науково-педагогічних працівників;

5) забезпечення наявності необхідних ресурсів для організації освітнього процесу, у тому числі самостійної роботи студентів, за кожною освітньою програмою;

6) забезпечення наявності інформаційних систем для ефективного управління освітнім процесом;

7) забезпечення публічності інформації про освітні програми, ступені вищої освіти та кваліфікації;

8) забезпечення дотримання академічної доброчесності працівниками закладів вищої освіти та здобувачами вищої освіти, у тому числі створення і забезпечення функціонування ефективної системи запобігання та виявлення академічного плагіату;

9) інших процедур і заходів.

Система забезпечення якості освітньої діяльності та якості вищої освіти (система внутрішнього забезпечення якості) за поданням Університету «КРОК» оцінюється Національним агентством із забезпечення якості вищої освіти або акредитованими ним незалежними установами оцінювання та забезпечення якості вищої освіти на предмет її відповідності вимогам до системи забезпечення якості вищої освіти, що затверджуються Національним агентством із забезпечення якості вищої освіти та міжнародним стандартам і рекомендаціям щодо забезпечення якості вищої освіти.

### 5.1. Матриця відповідності програмних компетентностей компонентам освітньої програми

Освітні компоненти	ОК 1	ОК 2	ОК 3	ОК 4	ОК 5	ОК 6	ОК 7	ОК 8	ОК 9	ОК 10	ОК 11	ОК 12	ОК 13	ОК 14	ОК 15	ОК 16	ОК 17	ОК 18	ОК 19	ОК 20	ОК 21	ОК 22	ОК 23	ОК 24	ОК 25	ОК 26	ОК 27	ОК 28	ОК 29	ОК 30	ОК 31	ОК 32	ОК 33			
ПК1	+	+	+	+	+	+	+	+	+	+	+	+	+	+	+	+	+	+	+	+	+	+	+	+	+	+	+	+	+	+	+	+	+	+		
ЗК 1		+															+												+							
ЗК 2		+										+					+	+											+	+						
ЗК 3	+		+				+			+		+	+	+	+				+		+	+	+	+		+	+				+	+		+		
ЗК 4			+					+		+									+			+		+	+	+				+	+	+	+			
ЗК 5			+																				+		+						+	+	+			
ЗК 6						+																														
ЗК 7				+																																
ЗК 8	+		+		+		+		+	+	+		+	+	+				+		+	+	+	+	+	+	+				+	+	+	+	+	
ЗК 9			+		+			+			+	+					+		+	+		+	+	+	+	+					+	+	+	+	+	
ЗК 10			+									+	+						+		+	+	+	+	+		+				+	+	+			
ЗК 11			+		+			+	+		+	+			+	+	+		+	+		+		+	+	+					+	+	+	+	+	
ЗК 12			+						+		+								+			+		+	+	+				+	+	+				
ЗК 13			+						+						+	+	+	+		+		+				+										
ЗК 14			+	+		+						+	+						+		+		+				+					+				
ЗК 15			+													+						+			+		+		+	+				+	+	
ЗК 16																					+															
СК 1			+					+	+		+		+	+	+	+			+			+		+	+	+	+			+	+	+	+	+	+	
СК 2	+		+		+		+		+	+	+		+	+	+	+			+		+	+	+	+	+	+	+	+			+	+	+	+	+	
СК 3			+					+					+	+	+	+			+			+		+	+	+	+			+	+	+	+	+	+	
СК 4			+											+								+		+	+	+				+	+	+	+	+		
СК 5			+											+	+	+						+		+	+	+				+	+	+	+	+		
СК 6			+						+						+	+	+	+		+		+		+		+		+		+				+	+	
СК 7			+												+	+		+				+		+		+		+		+				+	+	
СК 8			+											+	+	+						+		+		+									+	+
СК 9			+																+		+						+					+			+	
СК 10	+		+		+		+		+	+	+		+						+		+	+	+	+	+	+	+	+			+	+	+	+	+	
СК 11	+		+	+		+	+	+		+			+	+	+	+			+		+	+	+	+	+	+	+	+			+	+	+	+	+	
СК 12	+		+		+		+		+	+	+		+						+		+	+	+	+	+	+	+	+			+	+	+	+	+	
СК 13			+											+	+	+						+			+				+							
СК 14			+					+							+	+	+			+		+		+		+		+		+				+	+	
СК 15			+					+						+	+	+	+	+		+		+		+		+		+	+					+	+	

## 5.2. Матриця забезпечення програмних результатів навчання (ПРН)

відповідними компонентами освітньої програми

Освітні компоненти ПРН	ОК 1	ОК 2	ОК 3	ОК 4	ОК 5	ОК 6	ОК 7	ОК 8	ОК 9	ОК 10	ОК 11	ОК 12	ОК 13	ОК 14	ОК 15	ОК 16	ОК 17	ОК 18	ОК 19	ОК 20	ОК 21	ОК 22	ОК 23	ОК 24	ОК 25	ОК 26	ОК 27	ОК 28	ОК 29	ОК 30	ОК 31	ОК 32	ОК 33			
ПРН 1		+															+	+										+								
ПРН 2		+										+					+	+									+	+								
ПРН 3			+																			+		+					+	+	+					
ПРН 4			+						+		+								+			+		+	+	+			+	+	+					
ПРН 5			+					+					+	+					+			+					+		+	+	+	+				
ПРН 6	+				+		+		+	+	+		+						+		+		+	+		+			+	+	+	+	+			
ПРН 7			+											+								+			+		+		+							
ПРН 8			+												+	+						+			+											
ПРН 9			+											+	+	+						+			+											
ПРН 10			+												+	+						+			+											
ПРН 11	+		+				+			+				+	+							+			+				+					+		
ПРН 12																						+			+		+					+	+			
ПРН 13				+		+																														
ПРН 14			+													+													+							
ПРН 15			+						+							+	+	+			+															
ПРН 16					+			+			+	+					+		+	+										+	+	+	+			
ПРН 17			+									+	+						+		+		+				+					+				

## **6. Перелік нормативних документів, на яких базується освітньо-професійна програма**

### **6.1. Нормативно-правові акти:**

6.1.1. Про вищу освіту: Закон України від 01.07.2014 № 556-VII. URL: <https://zakon.rada.gov.ua/laws/show/1556-18>

6.1.2. Про освіту: Закон України від 05.09.2017 № 2145-VIII. URL: <https://zakon.rada.gov.ua/laws/show/2145-19>

6.1.3. Про затвердження Положення про акредитацію вищих навчальних закладів і спеціальностей у вищих навчальних закладах та вищих професійних училищах: постанова Кабінету Міністрів України від 09.08.2001 № 978 (востаннє оновлено постановою КМУ від 31.10.2018 № 901). URL: <https://zakon.rada.gov.ua/laws/show/978-2001-%D0%BF>

6.1.4. Стандарт вищої освіти зі спеціальності 073 Менеджмент для першого (освітньо-професійного) рівня вищої освіти: Наказ Міністерства освіти і науки України від НАКАЗ МОН УКРАЇНИ ВІД 29.10.2018, № 1165). URL: <https://mon.gov.ua/static-objects/mon/uploads/public/661/682/39d/66168239dccd6543242819.pdf>

6.1.5. Національний класифікатор України. Класифікатор професій ДК 003:2010: Наказ Держспоживстандарту України 28.07.2010 № 327. URL: <https://zakon.rada.gov.ua/rada/show/va327609-10>

6.1.6. Про затвердження Національної рамки кваліфікацій: постанова Кабінету Міністрів України від 23.11.2011 № 1341. URL: <https://zakon.rada.gov.ua/laws/show/1341-2011-%D0%BF>

6.1.7. Про документи про вищу освіту (наукові ступені) державного зразка: постанова Кабінету Міністрів України від 31.03.2015 № 193. URL: <https://zakon.rada.gov.ua/laws/show/193-2015-%D0%BF>

6.1.8. Про затвердження переліку галузей знань і спеціальностей, за якими здійснюється підготовка здобувачів вищої освіти: постанова Кабінету Міністрів України від 29.04.2015 № 266. URL: <https://zakon.rada.gov.ua/laws/show/ru/266-2015-%D0%BF>

6.1.9. Про особливості запровадження переліку галузей знань і спеціальностей, за якими здійснюється підготовка здобувачів вищої освіти, затвердженого постановою Кабінету Міністрів України від 29.04.2015 № 266: наказ Міністерства освіти і науки України від 06.11.2015 № 1151, зареєстрований в Міністерстві юстиції України 25.11.2015 за № 1460/27905. URL: <https://zakon.rada.gov.ua/laws/show/z1460-15>

6.1.10. Про затвердження Ліцензійних умов провадження освітньої діяльності: постанова Кабінету Міністрів України від 30.12.2015 № 1187. URL: <https://zakon.rada.gov.ua/laws/show/1187-2015-%D0%BF>

6.1.11. Про затвердження Положення про акредитацію освітніх програм, за якими здійснюється підготовка здобувачів вищої освіти: наказ Міністерства освіти і науки України від 11.07.2019 № 977, зареєстрований в Міністерстві юстиції України 08 серпня 2019 р. за № 880/33851. URL: <https://zakon.rada.gov.ua/laws/show/z0880-19>

## **6.2. Нормативні документи ВНЗ «Університет економіки та права «КРОК»:**

6.2.1. Положення про Вчену раду Університету «КРОК», затверджене Вченою радою (Протокол №2 від 20.12.2018 р.), Затверджено зборами засновників протокол №1-19 від 19.06.2019 р. URL: <https://library.krok.edu.ua/media/library/category/publicna-informatsiya/3-1-pro-vchenu-radu-2019-06-20.pdf>

6.2.2. Положення про Раду молодих учених Університету «КРОК», затверджене Вченою радою (Протокол №1 від 31.10.2019 р.), введено в дію наказом ректора (Наказ № 95- 10 від 5.11.2019 р.) URL: [https://library.krok.edu.ua/media/library/category/publicnainformatsiya/2019-10-31\\_polozhennya-pro-radu-molodikh-uchenikh.pdf](https://library.krok.edu.ua/media/library/category/publicnainformatsiya/2019-10-31_polozhennya-pro-radu-molodikh-uchenikh.pdf).

6.2.3. Тимчасове Положення про організацію освітнього процесу в Університеті «КРОК», затверджене Вченою радою (Протокол №2 від 16.12.2019 р.), введено в дію наказом ректора (Наказ № 111-2 від 17.12.2019 р.) URL: [https://library.krok.edu.ua/media/library/category/publicna-informatsiya/3-3\\_osvitnij-protses2019-12-17.pdf](https://library.krok.edu.ua/media/library/category/publicna-informatsiya/3-3_osvitnij-protses2019-12-17.pdf).

6.2.4. Тимчасове Положення про порядок та умови здійснення вибору навчальних дисциплін студентами ВНЗ «Університет економіки та права «КРОК», затверджене Вченою радою (Протокол №5 від 25.04.2019 р.), введено в дію наказом ректора (Наказ №45-2 від 14.05.2019 р.) URL: [https://library.krok.edu.ua/media/library/category/publicnainformatsiya/2019-05-14\\_vibir-distciplin.pdf](https://library.krok.edu.ua/media/library/category/publicnainformatsiya/2019-05-14_vibir-distciplin.pdf).

6.2.5. Кодекс академічної доброчесності Університету «КРОК», затверджений Вченою радою (Протокол №1 від 18.10.2018 р.), введений в дію наказом ректора (Наказ № 108-3 від 18.10.2018 р.). URL: [https://www.krok.edu.ua/download/nakazi/2018-10-18\\_kodeksakademichnoi-dobrochesnosti.pdf](https://www.krok.edu.ua/download/nakazi/2018-10-18_kodeksakademichnoi-dobrochesnosti.pdf)

6.2.6. Положення про наукові гуртки в Університеті «КРОК», затверджене Вченою радою (Протокол №1 від 31.10.2019 р.), введено в дію наказом ректора (Наказ № 95-6 від 5.11.2019 р.). URL:

[https://library.krok.edu.ua/media/library/category/publiczna-informatsiya/2019-10-31\\_polozhennya-pro-naukovi-gurtki.pdf](https://library.krok.edu.ua/media/library/category/publiczna-informatsiya/2019-10-31_polozhennya-pro-naukovi-gurtki.pdf).

6.2.7. Положення про внутрішню систему забезпечення якості освіти та освітньої діяльності, затверджене Вченою радою (Протокол №6 від 26.04.2018 р.), введено в дію наказом ректора (Наказ № 209 від 03.09.2018).

URL: [https://library.krok.edu.ua/media/library/category/publiczna-informatsiya/3-8\\_polozhennia-provnutrishniu-systemu-yakosti\\_2018-04-26\\_stamp.pdf](https://library.krok.edu.ua/media/library/category/publiczna-informatsiya/3-8_polozhennia-provnutrishniu-systemu-yakosti_2018-04-26_stamp.pdf)