

**ВИЩИЙ НАВЧАЛЬНИЙ ЗАКЛАД  
УНІВЕРСИТЕТ ЕКОНОМІКИ ТА ПРАВА «КРОК»**

**ОСВІТНЬО-ПРОФЕСІЙНА ПРОГРАМА  
«Туризм»  
першого (бакалаврського) рівня вищої освіти  
галузі знань 24 «Сфера обслуговування»  
за спеціальністю 242 «Туризм»**

ОСВІТНЬО-ПРОФЕСІЙНА ПРОГРАМА РОЗРОБЛЕНА НА ОСНОВІ СТАНДАРТУ ВИЩОЇ  
ОСВІТИ ЗА СПЕЦІАЛЬНІСТЮ 242 «ТУРИЗМ» ДЛЯ ПЕРШОГО (БАКАЛАВРСЬКОГО)  
РІВНЯ ВИЩОЇ ОСВІТИ (НАКАЗ МОН УКРАЇНИ ВІД 04.10.2018, №1068)

**ПЕРЕДМОВА**

РОЗРОБЛЕНО РОБОЧОЮ ГРУПОЮ спеціальності 242 «Туризм» у складі:

ГАРАНТ:

Мелько Людмила Федорівна – завідувач кафедри туризму, кандидат педагогічних наук, доцент

ЧЛЕНИ РОБОЧОЇ ГРУПИ:

Гаврилюк Світлана Павлівна, доцент кафедри туризму, к.е.н., доцент

Архипов Віктор Віталійович, професор кафедри туризму, к.т.н., доцент

Карюк Вікторія Іванівна, доцент кафедри туризму, к.е.н

Жила Єлизавета Валеріївна, здобувач першого (бакалаврського) рівня вищої освіти

Притолок Жанна Пилипівна, директор туристичного підприємства «САКУМС»

Рецензії-відгуки зовнішніх стейкхолдерів (додаються)

## Профіль освітньо-професійної програми зі спеціальності 242 «Туризм»

<b>1 – Загальна інформація</b>	
<b>Повна назва вищого навчального закладу та структурного підрозділу</b>	Вищий навчальний заклад «Університет економіки і права «КРОК»
<b>Кваліфікація</b>	Бакалавр Бакалавр з туризму
<b>Офіційна назва освітньої програми</b>	Туризм
<b>Тип диплому та обсяг освітньої програми</b>	Диплом бакалавра, одиничний, 240 кредитів ЄКТС, термін навчання 3 роки 10 місяців
<b>Наявність акредитації</b>	Сертифікат про акредитацію серія УП №11007179 відповідно до рішення Акредитаційної комісії від 12 червня 2018 р. протокол №130 (наказ МОН України від 20.06.2018 р. № 662), (на підставі наказу МОН України від 19.12.2016 № 1565) з галузі знань 24 Сфера обслуговування спеціальності 242 Туризм. Термін дії сертифіката до 1 липня 2023 р.
<b>Цикл/рівень</b>	НРК України – 6 рівень, FQ-EHEA – перший цикл, EQF-LLL – 7 рівень
<b>Передумови</b>	Наявність повної загальної середньої освіти, наявність ступеня молодший спеціаліст
<b>Мова(и) викладання</b>	українська
<b>Інтернет-адреса постійного розміщення опису освітньої програми</b>	<a href="https://www.krok.edu.ua/ua/">https://www.krok.edu.ua/ua/</a>
<b>2 – Мета освітньо-професійної програми</b>	
Формування у здобувачів вищої освіти загальних та фахових компетентностей для успішного здійснення професійної діяльності у сфері туризму, розвиток освічених конкурентоспроможних на міжнародному та національному ринках праці громадян, які оволоділи сучасними знаннями і підприємницькими навичками.	
<b>3 – Характеристика освітньо-професійної програми</b>	
<b>Предметна область (галузь спеціальність, спеціалізація наявності)</b>	Галузь знань – сфера обслуговування, спеціальність - туризм як сфера професійної діяльності
<b>Орієнтація освітньої програми</b>	Освітньо-професійна, академічна
<b>Основний фокус освітньої програми та спеціалізації</b>	Загальна освіта за спеціальністю 242 «Туризм», ключові слова: туризм, турист, сфера туризму, форми та види туризму, рекреаційно-туристичні ресурси, туристичний продукт, екскурсія, туристична дестинація, туристична діяльність, туристичний сервіс, індустрія туризму, туристична інфраструктура, ринок туристичних послуг, суб'єкти туристичного бізнесу.

<b>Особливості програми</b>	Практико-орієнтоване навчання
<b>4 – Придатність випускників до працевлаштування та подальшого навчання</b>	
<b>Придатність до працевлаштування</b>	Здатність випускників здійснювати підприємницьку діяльність в сфері туризму і займати посади фахівця виконавського рівня з туристичного обслуговування, організатора подорожей (екскурсій), екскурсовода, фахівця з організації дозвілля
<b>Подальше навчання</b>	Продовження навчання здобувачів вищої освіти для отримання освітнього ступеня «Магістр»
<b>5 – Викладання та оцінювання</b>	
<b>Викладання та навчання</b>	Студентоцентроване, проблемне і практико-орієнтоване навчання
<b>Оцінювання</b>	Письмові екзамени, навчальні і виробничі практики, підготовка есе і презентацій, творчих робіт, поточний контроль, атестаційний екзамен, кваліфікаційна бакалаврська робота, самооцінка та самоконтроль
<b>6 – Програмні компетентності</b>	
<b>Інтегральна компетентність</b>	Здатність комплексно розв'язувати складні професійні задачі та практичні проблеми у сфері туризму як в процесі навчання, так і в процесі роботи, що передбачає застосування теорій і методів системи наук, які формують туризмознавство, і характеризуються комплексністю та невизначеністю умов
<b>Загальні компетентності (ЗК)</b>	<p>ЗК1. Здатність реалізувати свої права і обов'язки як члена суспільства, усвідомлювати цінності громадянського (вільного демократичного) суспільства та необхідність його сталого розвитку, верховенства права, прав і свобод людини і громадянина в Україні</p> <p>ЗК2. Здатність зберігати та примножувати моральні, культурні, наукові цінності і досягнення суспільства на основі розуміння історії та закономірностей розвитку предметної області, її місця у загальній системі знань про природу і суспільство та у розвитку суспільства, техніки і технологій, використовувати різні види та форми рухової активності для активного відпочинку та ведення здорового способу життя</p> <p>ЗК3. Здатність діяти соціально відповідально та свідомо</p> <p>ЗК4. Здатність до критичного мислення, аналізу і синтезу</p> <p>ЗК5. Прагнення до збереження навколишнього середовища</p> <p>ЗК6. Здатність до пошуку, оброблення та аналізу інформації з різних джерел</p> <p>ЗК7. Здатність працювати в міжнародному контексті</p> <p>ЗК8. Здатність використовувати інформаційні та комунікативні технології.</p> <p>ЗК9. Здатність визначати, формулювати і вирішувати проблеми</p> <p>ЗК10. Здатність спілкуватися державною мовою як усно, так і письмово</p> <p>ЗК11. Здатність спілкуватися іноземною мовою</p> <p>ЗК12. Здатність до міжособистісної взаємодії</p> <p>ЗК13. Здатність планувати час та управляти ним</p>

	<p>ЗК14. Здатність працювати в команді та автономно</p> <p>ЗК15. Дотримання норм здорового способу життя та впровадження їх у особистій і професійній діяльності.</p>
<b>Фахові компетентності спеціальності (ФК)</b>	<p>ФК1. Здатність до розуміння предметної області своєї професії</p> <p>ФК2. Здатність застосовувати знання у практичних ситуаціях</p> <p>ФК3. Здатність аналізувати рекреаційно-туристичний потенціал територій</p> <p>ФК4. Здатність аналізувати діяльність суб'єктів індустрії туризму на всіх рівнях управління</p> <p>ФК5. Здатність аналізувати сучасні тенденції і регіональні пріоритети розвитку туризму в цілому та окремих його форм і видів</p> <p>ФК6. Здатність до організації туристичних подорожей і комплексного туристичного обслуговування (готельного, ресторанного, транспортного, екскурсійного, рекреаційного)</p> <p>ФК7. Здатність розробляти, просувати, реалізовувати та організовувати споживання туристичного продукту</p> <p>ФК8. Здатність визначати принципи, процеси і технології організації роботи суб'єкта туристичної індустрії та її підсистем</p> <p>ФК9. Здатність забезпечувати безпеку туристів у звичайних та складних форс-мажорних обставинах</p> <p>ФК10. Здатність здійснювати моніторинг, інтерпретувати, аналізувати та систематизувати туристичну інформацію, уміння презентувати туристичний інформаційний матеріал</p> <p>ФК11. Здатність використовувати в роботі туристичних підприємств інформаційні технології та офісну техніку</p> <p>ФК12. Здатність визначати індивідуальні туристичні потреби, використовувати сучасні технології обслуговування туристів та вести претензійну роботу</p> <p>ФК13. Здатність до співпраці з діловими партнерами і клієнтами, уміння забезпечувати з ними ефективні комунікації</p> <p>ФК14. Здатність працювати у міжнародному середовищі на основі позитивного ставлення до несхожості до інших культур, поваги до різноманітності та мультикультурності, розуміння місцевих і професійних традицій інших країн, розпізнавання міжкультурних проблем у професійній практиці</p> <p>ФК15. Здатність діяти у правовому полі, керуватися нормами законодавства</p> <p>ФК16. Здатність працювати з документацією та здійснювати розрахункові операції суб'єктом туристичного бізнесу</p> <p>ФК17. Здатність до управлінської туристичної діяльності</p> <p>ФК18. Здатність до маркетингової туристичної діяльності</p>
<b>7 – Програмні результати навчання</b>	
	<p>ПРН1. Знати, розуміти і вміти використовувати на практиці основні положення туристичного законодавства, національних і міжнародних стандартів з обслуговування туристів</p> <p>ПРН2. Знати, розуміти і вміти використовувати на практиці базові поняття з теорії туризму, організації туристичного процесу та туристичної діяльності суб'єктів ринку туристичних послуг, а також світоглядних та суміжних наук</p>

	<p>ПРН3. Знати і розуміти основні форми і види туризму, їх поділ</p> <p>ПРН4. Пояснювати особливості організації рекреаційно-туристичного простору</p> <p>ПРН5. Аналізувати рекреаційно-туристичний потенціал території</p> <p>ПРН6. Застосовувати у практичній діяльності принципи і методи організації та технології обслуговування туристів</p> <p>ПРН7. Розробляти, просувати та реалізовувати туристичний продукт</p> <p>ПРН8. Ідентифікувати туристичну документацію та вміти правильно нею користуватися</p> <p>ПРН9. Організувати процес обслуговування споживачів туристичних послуг на основі використання сучасних інформаційних, комунікаційних і сервісних технологій та дотримання стандартів якості і норм безпеки</p> <p>ПРН10. Розуміти принципи, процеси і технології організації роботи суб'єкта туристичного бізнесу та окремих його підсистем (адміністративно-управлінської, соціально-психологічної, економічної, техніко-технологічної)</p> <p>ПРН11. Знати і розуміти основи управління туристичним підприємством</p> <p>ПРН 12. Розуміти економічні засади розвитку туристичного підприємства</p> <p>ПРН13. Володіти державною та іноземною (ними) мовою (мовами) на рівні достатньому для здійснення професійної діяльності</p> <p>ПРН14. Застосовувати навички продуктивного спілкування зі споживачами туристичних послуг</p> <p>ПРН15. Встановлювати зв'язки з експертами туристичної та інших галузей</p> <p>ПРН16. Проявляти повагу до індивідуального і культурного різноманіття</p> <p>ПРН17. Проявляти толерантність до альтернативних принципів та методів виконання професійних завдань</p> <p>ПРН18. Діяти у відповідності з принципами соціальної відповідальності та громадянської свідомості</p> <p>ПРН19. Управляти своїм навчанням з метою самореалізації в професійній туристичній сфері</p> <p>ПРН20. Адекватно оцінювати свої знання і застосовувати їх в різних професійних ситуаціях</p> <p>ПРН21. Аргументовано відстоювати свої погляди у розв'язанні професійних завдань</p> <p>ПРН22. Виявляти проблемні ситуації і пропонувати шляхи їх розв'язання</p> <p>ПРН23. Приймати обґрунтовані рішення та нести відповідальність за результати своєї професійної діяльності;</p> <p>ПРН24. Професійно виконувати завдання в невизначених та екстремальних ситуаціях</p>
<b>8 – Ресурсне забезпечення реалізації програми</b>	
<b>Кадрове забезпечення</b>	Доктори і кандидати наук, магістри з туризму, представники туристичних підприємств-партнерів кафедри

<b>Матеріально-технічне забезпечення</b>	Наявність кабінету туризмознавства, комп'ютерної лабораторії з інноваційних технологій у туризмі, лабораторії з готельної справи, лабораторії з ресторанного обслуговування, лабораторії «Готельний номер»; комп'ютерні класи, навчальні аудиторії, обладнані сучасними засобами навчання; наявність бібліотечного фонду з фаховими, у т.ч. міжнародними, періодичними виданнями та Інтернет-ресурсами.
<b>Інформаційне та навчально-методичне забезпечення</b>	Забезпечення доступу здобувачів вищої освіти до Інтернет-ресурсу, наявність пакетів спеціалізованих прикладних ліцензованих програм, наявність науково-методичних комплексів дисциплін, у тому числі електронні версії, наявність навчально-методичного контенту на платформі Moodle.
<b>9 – Академічна мобільність</b>	
<b>Національна кредитна мобільність</b>	Забезпечення мобільності на основі двосторонніх договорів між Університетом економіки та права «КРОК» й іншими вітчизняними університетами-партнерами; забезпечення мобільності за індивідуальною ініціативою здобувачів вищої освіти.
<b>Міжнародна кредитна мобільність</b>	Реалізація програм міжнародної кредитної мобільності у рамках програми співробітництва з зарубіжними університетами-партнерами згідно з договором про співпрацю з Університетом «КРОК» та Міжінституційної угоди у рамках програми Еразмус+ (укладені угоди з понад 50 Університетами): університетом Яноша Кодолані (Угорщина), Академією імені Леона Козмінського (Польща), Університетом Домброва Гурніча (Польща), Університетом імені Миколаса Ромеріса (Литва), Університетом Туріба (Латвія), Університетом Фоджа (Італія), Католицьким університетом Сан Антоніо (Іспанія), Університетом прикладних наук Бальтазар (Хорватія), Університет Харц (Німеччина) та ін.; забезпечення мобільності за індивідуальною ініціативою.
<b>Навчання іноземних здобувачів вищої освіти</b>	Створення належних умов для забезпечення вимог навчального процесу з іноземними здобувачами вищої освіти

## 2. Перелік компонент освітньої програми та їх логічна послідовність

### 2.1. Перелік компонент

Код н/д	Компоненти освітньо-професійної програми (навчальні дисципліни, курсові проекти (роботи), практики, кваліфікаційна робота)	Кількість кредитів	Форма підсумк. контролю	Семестр
1	2	3	4	
<b>Обов'язкові компоненти</b>				
OK1	Історія України та українська культура	5	екзамен	1
OK2	Інформаційні та цифрові технології	5	екзамен	1
OK3	Вища математика	5	диф.залік	1

ОК4	Економічна теорія та економічна історія	5	екзамен	1
ОК5	Країнознавство	10	диф. залік, екзамен	1,2
ОК6	Іноземна мова (англійська)	10	диф. залік, екзамен	1,2
ОК7	Здоров'я людини (у т.ч. Безпека життєдіяльності, Основи охорони праці)	5	диф. залік	2
ОК8	Менеджмент	5	диф. залік	2
ОК9	Основи туризмознавства	5	екзамен	2
ОК10	Філософія	5	екзамен	3
ОК 11	Українська мова за професійним спрямуванням	5	екзамен	3
ОК12	Географія туризму	5	диф. залік	3
ОК13	Економіка підприємства	5	екзамен	3
ОК14	Туристичне країнознавство	4	екзамен	4
ОК15	Рекреаційні комплекси світу	4	екзамен	4
ОК16	Маркетинг	4	екзамен	4
ОК17	Курсова робота з дисциплін туристично-рекреаційного спрямування	4	диф. залік	4
ОК18	Організація туристичних подорожей	4	екзамен	5
ОК19	Організація екскурсійної діяльності	4	екзамен	5
ОК20	Бухгалтерський облік	4	екзамен	5
ОК21	Організація анімаційної діяльності	4	екзамен	5
ОК22	Спеціалізований туризм	4	диф. залік	5
ОК23	Маркетинг у туризмі	4	екзамен	6
ОК24	Туристичне краєзнавство	4	екзамен	6
ОК25	Курсова робота з організації туризму	4	диф. залік	6
ОК26	Організація готельного господарства	4	екзамен	6
ОК27	Менеджмент у туризмі	4	екзамен	7
ОК28	Правове регулювання туристичної діяльності	4	диф. залік	7
ОК29	Туроперейтинг	4	екзамен	7
ОК30	Організація ресторанного господарства	4	екзамен	7
ОК31	Економіка туристичного підприємства	4	екзамен	8
ОК32	Виконання кваліфікаційної роботи	10		8
ОК33	Навчально-ознайомча практика	5	диф. залік	2
ОК34	Навчальна практика	4	диф. залік	4
ОК35	Виробнича (технологічна) практика	4	диф. залік	6
ОК36	Виробнича практика	10	диф. залік	8
<b>Загальний обсяг обов'язкових компонент:</b>		<b>180</b>		
<b>Вибіркові компоненти</b>				
ВК 1	Дисципліна вільного вибору	5	диф.залік	3
ВК 2	Дисципліна вільного вибору	10	диф.заліки	3,4
ВК 3	Дисципліна вільного вибору	5	диф. залік	4
ВК 4	Дисципліна вільного вибору	5	диф. залік	5



ВК 5	Дисципліна вільного вибору	5	диф. залік	5
ВК 6	Дисципліна вільного вибору	5	диф. залік	6
ВК 7	Дисципліна вільного вибору	5	диф. залік	6
ВК 8	Дисципліна вільного вибору	5	диф. залік	7
ВК 9	Дисципліна вільного вибору	5	диф. залік	7
ВК10	Дисципліна вільного вибору	5	диф. залік	7
ВК11	Дисципліна вільного вибору	5	диф. залік	8
<b>Загальний обсяг вибіркового компонент</b>		<b>60</b>		
<b>Загальний обсяг освітньо-професійної програми</b>		<b>240</b>		

## 2.2. Структурно-логічна схема ОПП

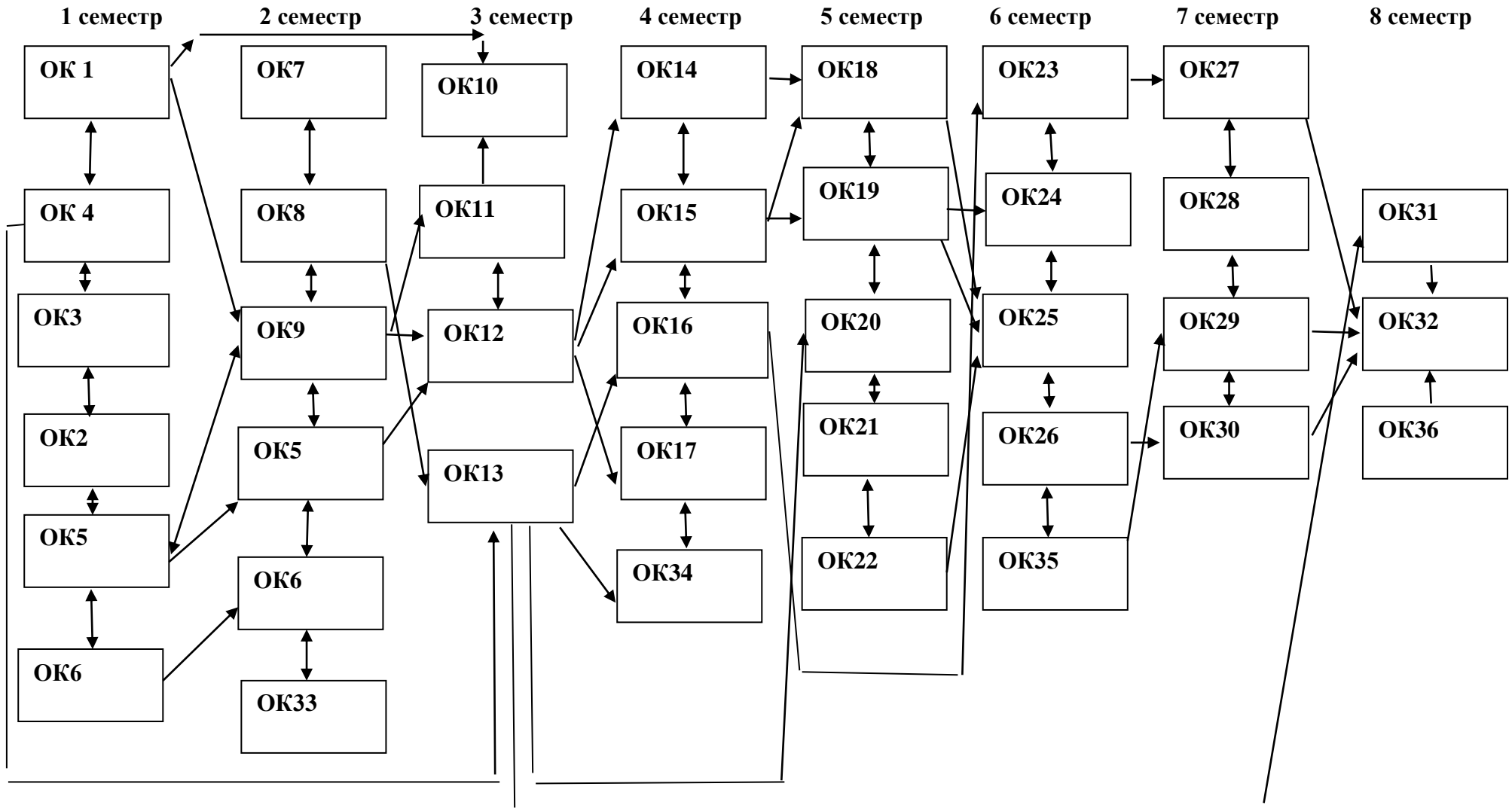

### 3. Форма атестації здобувачів вищої освіти

Форма атестації здобувачів вищої освіти	Атестація випусників освітньо-професійної програми проводиться у формі атестаційного екзамену і захисту кваліфікаційної бакалаврської роботи та завершується видачою документу встановленого зразка про присудження йому ступеня бакалавра із присвоєнням кваліфікації: бакалавр з туризму
Вимоги до атестаційного екзамену	Під час атестаційного екзамену здобувачі вищої освіти повинні продемонструвати рівень засвоєння навчального матеріалу, передбаченого навчальними програмами окремих дисциплін, та вміння випусника використовувати знання, набуті в процесі теоретичної підготовки, для вирішення професійних завдань, з якими може зустрітись і які повинен уміти розв'язувати майбутній фахівець у сфері туризму, а також його підготовленість до продовження навчання за більш високим освітнім ступенем або в системі післядипломного навчання з урахуванням загальних вимог, передбачених освітньою програмою закладу вищої освіти.
Вимоги до кваліфікаційної роботи	Кваліфікаційна робота передбачає розв'язання професійно-орієнтованих завдань або практичної проблеми туристичної сфери, що характеризується комплексністю та невизначеністю умов. У кваліфікаційній роботі не може бути академічного плагіату, фальсифікації та списування. Кваліфікаційна робота має бути оприлюднена на офіційному сайті закладу вищої освіти або у репозитарії закладу вищої освіти.
Вимоги до публічного захисту	Захист кваліфікаційної бакалаврської роботи випусників здійснюється відкрито і публічно.





**5. Матриця забезпечення програмних результатів навчання (ПРН)  
відповідними компонентами освітньо-професійної програм**

Компоненти \ ПРН	ПРН																							
	ПРН 1	ПРН 2	ПРН 3	ПРН 4	ПРН 5	ПРН 6	ПРН 7	ПРН 8	ПРН 9	ПРН 10	ПРН 11	ПРН 12	ПРН 13	ПРН 14	ПРН 15	ПРН16	ПРН17	ПРН18	ПРН19	ПРН20	ПРН21	ПРН22	ПРН23	ПРН24
OK1		.			.								.			.			.					
OK2					.			.	.				.						.					
OK3							.			.			.						.					
OK4		.										.	.						.					
OK5		.		.	.								.			.			.					
OK6		.	.			.	.						.	.		.	.		.		.			
OK7	.								.				.					.	.					
OK8							.				.		.	.	.				.		.			
OK9		.	.		.								.			.			.					
OK10		.											.			.			.					
OK11													.	.		.	.		.		.			
OK12	.	.	.	.	.								.			.			.					
OK13								.		.	.	.	.						.					
OK14		.	.	.	.								.			.			.			.		
OK15		.	.	.	.								.			.			.			.		
OK16							.						.		.				.					
OK17	.		.	.	.								.			.			.		.			
OK18	.	.	.			.	.	.	.	.			.	.	.	.	.	.	.			.	.	.
OK19	.	.				.	.		.	.			.	.		.	.	.	.			.	.	.
OK20								.		.		.	.						.					
OK21		.				.	.		.				.	.			.	.	.			.	.	.
OK22	.	.		.	.				.				.			.		.	.					

